



COCOON™ 300

CHILD CARRIER

ENJOY RIDING WITH THE WHOLE FAMILY

T H E O R I G I N A L .



BICYCLE CHILD CARRIER

INSTRUCTION MANUAL



TOOLS REQUIRED FOR ASSEMBLY

1. Adjustable Wrench

NOTE: For ease of assembly all hardware in this instruction manual is shown actual size. Match hardware to drawing to insure correct piece is used.

IMPORTANT SAFETY INFORMATION

WARNING: Failure to follow each of the following instructions can result in injury to your child.

1. Read all the instructions before assembling or using the Bicycle Child Carrier.
2. For snug but comfortable fit see that the Quick-Release buckles are fastened properly and that straps are adjusted correctly. Test shoulder slack by pulling the straps away from child's chest. They should not move by more than one inch.
3. In the event that the child carrier is involved in an accident, check to be sure that it functions properly before it is used again. Check for structural damage and replace the seat if it is damaged.

CAUTION

1. Only children who are able to hold their head upright while wearing a bicycle helmet (approximately 1 year old) and are not over 40 pounds should be passengers in a child carrier.
2. Make sure bicycle is stable and under control when loading and unloading child.
3. Stability of the bicycle is affected by the weight of the child in the carrier.
4. Child should always wear a bicycle helmet which complies with the ANSI (Z90.4) and SNELL (B-90) standards.
5. Never leave child unattended.
6. Never leave the child in the carrier with only the kickstand supporting the bicycle.
7. The bicycle rider should avoid busy streets and bad weather and ride with extra care and reduced speed.
8. When walking bicycle, hold carrier with one hand and handlebar with the other.
9. Before each use check to be certain carrier and hardware are intact and secure.
10. Make sure carrier does not interfere with braking or peddling.

DESCRIPTION OF PARTS

ITEM#	DESCRIPTION	QUANTITY
1.	Seat	1
2.	Right Seat Support	1
3.	Left Seat Support	1
4.	Foot Guard	1
5.	Spring Guard	2
6.	Foot Guard Fasteners	3
7.	Seat Pad	1
8.	Grab Bar	1
9.	Shoulder Harness	1
10.	Lap Belt	1
11.	U-Bracket	1
12.	Short Lower Bracket	2

ITEM#	DESCRIPTION	QUANTITY
13.	Long Lower Bracket	2
14.	Spacer Tube	1
15.	Plastic Thread Protector	2
16.	6mm x 30mm Round Hd. Sq. Neck Bolt	4
17.	6mm Nylock Nut	4
18.	6mm Split Lock Washer	4
19.	8mm x 30mm Round Hd. Sq. Neck Bolt	4
20.	8mm x 58mm Hex Bolt	2
21.	8mm Nylock Nut	6
22.	8mm Split Lock Washer	6
23.	Vinyl Paint Protector	4
24.	Red Reflector With Adhesive Tape	1

STEP 1

Fasten left and right seat supports to bottom of plastic seat using four 6mm x 30mm Round Hd. Sq. Neck Bolts, four 6mm Nylock and four 6mm Split Lock Washers.

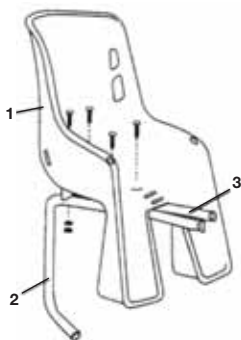

STEP 2

Attach the Long Lower Brackets to the bottom of the seat supports and using two 8mm x 30mm Round Hd. Sq. Neck Bolts, two 8mm Split Lock Washers and two 8mm Nylock Nuts. Be sure that the bolt heads face outward and lock washers are in place as shown.

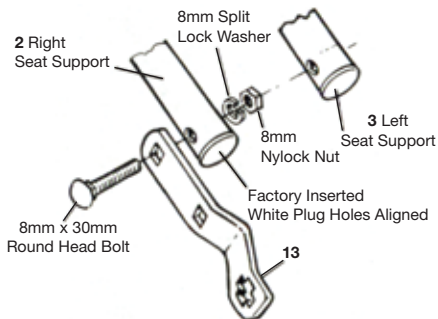

HARDWARE NEEDED FOR STEP 1



ITEM #16
6mm x 30mm
Round Hd. Sq. Neck Bolt



ITEM #17
6mm Nylock Nut



ITEM #18
6mm Split
Lock Washer

HARDWARE NEEDED FOR STEP 2



ITEM #19
8mm x 30mm
Round Hd. Sq. Neck Bolt



ITEM #20
8mm Nylock Nut



ITEM #21
8mm Split
Lock Washer

STEP 3

Remove the seat post clamp bolt from your bicycle. Attach the U-bracket using a 8mm x 58mm Hex Bolt, 8mm Split Lock Washer and 8mm Nylock Nut.

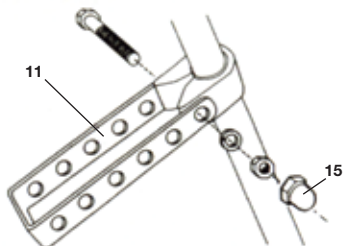

HARDWARE NEEDED FOR

STEP 3, 4 & 5

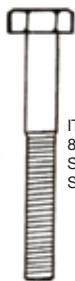

ITEM #20
8mm x 58mm
Hex Bolt
Steps 3 & 4



ITEM #22
8mm
Split Lock Washer
Steps 3, 4 & 5



ITEM #21
8mm
Nylock Nut
Steps 3, 4 & 5



ITEM #19
8mm x 30mm Round
Hd. Sq. Neck Bolt
Step 5 Only



ITEM #15
Plastic Thread
Protector
Steps 3 & 4

STEP 4

Position right and left seat supports on both sides of U bracket. Insert spacer tube and secure using a 8mm x 58mm Hex Bolt. 8mm Split Lock Washer and 8mm Nylock Nut. Hand tighten at this time.

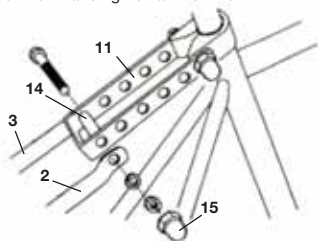

STEP 5

Assemble long lower brackets to rear stay of bicycle by sliding vinyl paint protectors over all four brackets and inserting the short lower bracket into the slotted end of the long lower bracket and twisting into position. Insert 8mm x 30mm Round Hd. Sq. Neck Bolt and secure with 8mm Split Lock Washer and 8mm Nylock Nut.

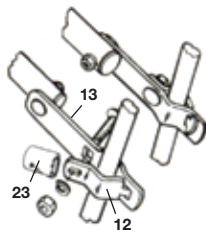

NOTE: The child carrier must be in a level position when installed. Several adjustment holes are provided in the U bracket which will enable you to clear all obstructions and level the carrier. Tighten all fasteners securely. Place plastic thread protector (item #15) onto 8mm x 58mm Hex Bolt used in Steps 3 & 4.

STEP 6

Remove Foot Guard, Spring Guards and Foot Guard Fasteners from plastic sheet. Install foot guard by wrapping it over the top of the right and left seat supports and tucking it under the front edge of the seat. Secure foot guard to bicycle frame by inserting fasteners through slots in foot guard and around the bicycle frame. If bicycle has exposed springs, wrap spring guards around springs.

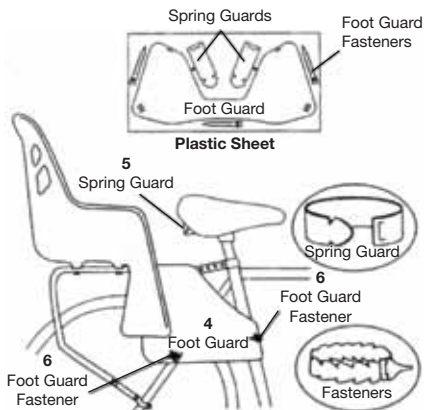

STEP 7

Lay pad into carrier and thread VELCRO® straps through lower lap belt holes in seat. Secure VELCRO® straps behind seat.

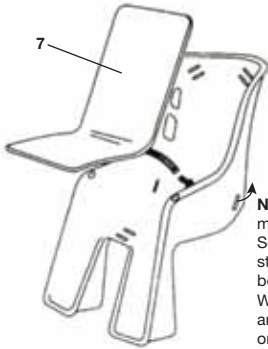

NOTE: Pad is machine washable. Secure VELCRO® straps together before washing. Wash in cold water and tumble dry low or line dry.

STEP 8

Assemble shoulder harness to seat as shown. Grab straps and pull to confirm that harness is properly anchored into seat in both upper locations as well as the center lower location.

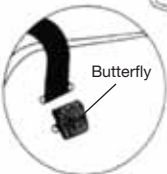
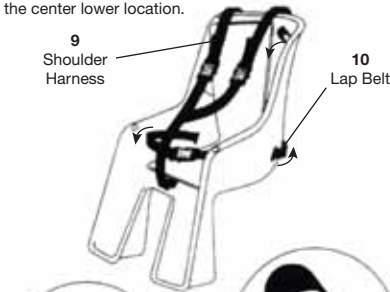

Back of Seat
Butterfly opens up to anchor strap in seat



Reinstall lap belt buckle as shown above to insure correct assembly. Pull strap making sure it locks.

Remove male end of Quick-Release buckle and thread lap belt through the same slots used in Step 7. Reinstall male end of Quick-Release buckle and pull on strap to confirm that strap locks in buckle.

STEP 9

Push grab bar into holes in seat. Grab bar can be removed by pinching tabs together and pushing upward.



STEP 10

Peel backing off adhesive tape and adhere reflector to the untextured area on the back of the seat. Press firmly in position to insure good adhesion.

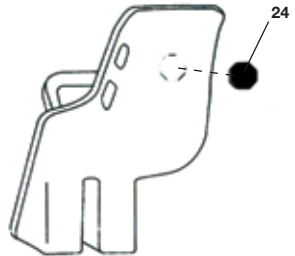

Double check to make sure that all fasteners are securely tightened.

ASSEMBLY IS NOW COMPLETE

VELCRO® is a brand name (registered in the U.S. Patent Office). Owned by VELCRO USA Inc. for hook and loop fasteners.

SIÈGE D'ENFANT POUR VÉLO

MODE D'EMPLOI



OUTILS REQUIS POUR L'ASSEMBLAGE

1. Clé à molette

REMARQUE : Pour faciliter le montage, toutes les pièces dans ce manuel sont illustrées à leur échelle réelle. Comparer les pièces au dessin pour s'assurer que la bonne pièce est utilisée.

INFORMATIONS DE SÉCURITÉ IMPORTANTES

AVERTISSEMENT : Le non-respect d'une quelconque des instructions suivantes peut entraîner des blessures à l'enfant.

1. Lire toutes les instructions avant d'assembler ou d'utiliser le siège d'enfant pour vélo Cocoon 300.
2. Pour un ajustement serré mais confortable, vérifier que les boucles Quick Release sont fixées correctement et que les sangles sont bien réglées. Tester le jeu sur les épaules en tirant sur les sangles pour les écarter de la poitrine de l'enfant. Elles ne doivent pas se déplacer de plus de 2,5 cm (un pouce).
3. Dans le cas où le siège d'enfant est impliqué dans un accident, vérifier qu'il fonctionne correctement avant de l'utiliser à nouveau. S'assurer du bon état structurel du siège, et le remplacer s'il est endommagé.

PRÉCAUTIONS

1. Seuls les enfants capables de tenir la tête droite même en portant un casque de vélo (environ 1 an) et ne dépassant pas 18 kg (40 livres) peuvent être transportés dans le siège d'enfant.
2. S'assurer que la bicyclette est stable et sous contrôle avant d'asseoir et de retirer l'enfant du siège.
3. La stabilité de la bicyclette est affectée par le poids de l'enfant dans le siège.
4. L'enfant devrait toujours porter un casque de vélo conforme aux normes ANSI (Z90.4) et SNELL (B-90).
5. Ne jamais laisser l'enfant sans surveillance.
6. Ne jamais laisser l'enfant dans le siège d'enfant lorsque la bicyclette n'est soutenue que par la béquille.
7. Le cycliste doit éviter les rues animées et les intempéries, et rouler plus prudemment et en réduisant sa vitesse.
8. Lorsque la bicyclette est tenue à la main, tenir le siège d'une main et le guidon de l'autre.
9. Avant chaque utilisation, s'assurer que le siège d'enfant et les pièces de montage sont intacts et bien attachés.
10. S'assurer que le siège ne gêne pas le freinage et le pédalage.

DESCRIPTION DES PIÈCES

ITEM#	DESCRIPTION	QUANTITY
1.	Siège	1
2.	Support droit du siège	1
3.	Support gauche du siège	1
4.	Protège-pieds	1
5.	Protection du ressort	2
6.	Les attaches du protège-pieds	3
7.	Coussin du siège	1
8.	Barre de retenue	1
9.	Harnais	1
10.	Ceinture de sécurité	1
11.	Étrier	1
12.	Support inférieur court	2

ITEM#	DESCRIPTION	QUANTITY
13.	Support inférieur long	2
14.	Tube entretoise	1
15.	Protecteur de filetage en plastique	2
16.	Boulon à collet carré à tête ronde de 6mm x 30mm	4
17.	Écrou verrouillant Nylock de 6 mm	4
18.	Rondelle Grower de 6 mm	4
19.	Boulon à collet carré à tête ronde de 8mm x 30mm	4
20.	Boulon hexagonal de 8 mm x 58 mm	2
21.	Écrou verrouillant Nylock de 8 mm	6
22.	Rondelle Grower de 8 mm	6
23.	Protecteur de peinture en vinyle	4
24.	Réflecteur rouge avec du ruban adhésif	1

ÉTAPE 1

Fixer les supports gauche et droit du siège au bas du siège en plastique avec quatre boulons à collet carré à tête ronde de 6 mm x 30 mm, quatre écrous verrouillant Nylock de 6 mm et quatre rondelles Grower de 6 mm.

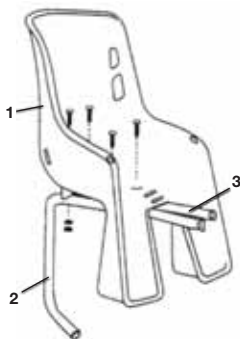

ÉTAPE 2

Fixer les supports inférieurs longs au bas des supports de siège en utilisant deux boulons à collet carré à tête ronde de 8 mm x 30 mm, deux écrous verrouillant Nylock de 8 mm et deux rondelles Grower de 8 mm. S'assurer que les têtes de boulons font face vers l'extérieur et que les rondelles de verrouillage sont en place comme illustré.

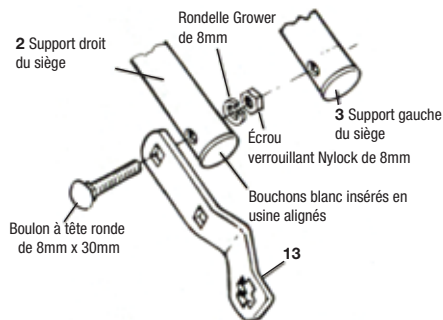

PIÈCES NÉCESSAIRES POUR L'ÉTAPE 1



ITEM #16
Boulon à collet carré à tête ronde de 6mm x 30mm



ITEM #17
Écrou verrouillant Nylock de 6mm



ITEM #18
Rondelle Grower de 6mm

PIÈCES NÉCESSAIRES POUR L'ÉTAPE 2



ITEM #19
Boulon à collet carré à tête ronde de 8mm x 30mm



ITEM #20
Écrou verrouillant Nylock de 8mm



ITEM #21
Rondelle Grower de 8mm

ÉTAPE 3

Retirer le boulon de serrage du collier de la tige de selle de votre vélo. Fixer l'étrier en utilisant un boulon hexagonal de 8 mm x 58 mm, une rondelle Grower de 8 mm, et un écrou verrouillant Nylock de 8 mm.

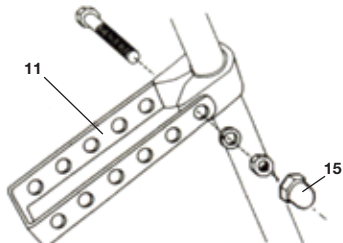

PIÈCES NÉCESSAIRES POUR LES ÉTAPES 3, 4 ET 5

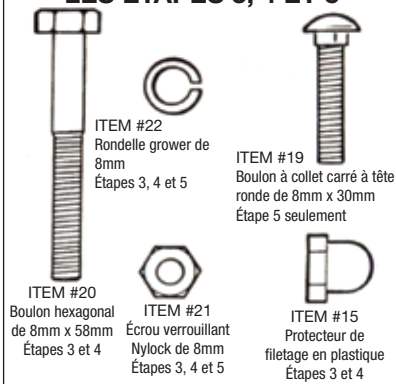

ÉTAPE 4

Placer les supports de siège droit et gauche de chaque côté de l'étrier. Insérer le tube entretoise et le fixer à l'aide d'un boulon hexagonal de 58 mm x 8 mm. Rondelle Grower de 8 mm et écrou verrouillant Nylock de 8 mm. Serrer à la main pour le moment.

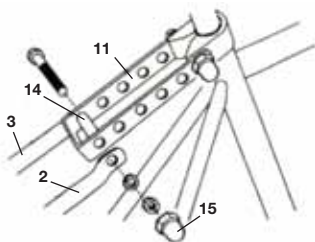

ÉTAPE 5

Assembler les supports de siège inférieurs long sur le hauban du vélo (le tube du haut du triangle arrière du cadre) en insérant les quatre protections de peinture en vinyle sur les quatre supports, puis en insérant le support inférieur court à l'extrémité fendue du support inférieur long et en le tournant pour le mettre en place. Insérer un boulon à collet carré à tête ronde de 8 mm x 30 mm, et le fixer avec une rondelle Grower de 8 mm et un écrou verrouillant Nylock de 8 mm.

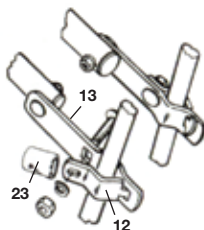

REMARQUE : Le siège d'enfant doit être bien à niveau lorsqu'il est installé. Plusieurs trous de réglage sont prévus dans l'étrier pour permettre d'éviter tous les obstacles et d'ajuster le siège à niveau par rapport au sol. Serrer et bloquer toute la visserie. Placer le protecteur de filetage en plastique (pièce n° 15) sur le boulon hexagonal de 8 mm x 58 mm utilisé dans les étapes 3 et 4.

ÉTAPE 6

Retirer le protège-pieds, les protège-ressorts et les attaches de protège-pieds hors de la plaque prédécoupée en plastique. Installer le protège-pieds en le faisant passer au-dessus des supports de siège de droite et de gauche et en l'insérant sous le bord avant du siège. Fixer le protège-pieds au cadre de bicyclette en insérant les attaches à travers les fentes du protège-pieds et autour du cadre de la bicyclette. Si la bicyclette a des ressorts accessibles, enrouler les protège-ressorts autour des ressorts.

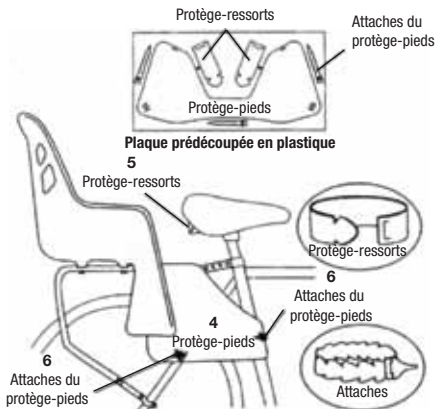

ÉTAPE 7

Poser le coussin à l'intérieur du siège et faire passer les courroies en Velcro® par les trous du siège destinés à la ceinture de sécurité. Serrer les courroies en Velcro® derrière le siège.

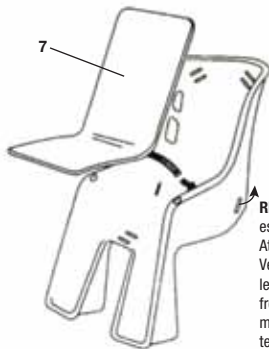

REMARQUE : Le coussin est lavable en machine. Attacher les courroies Velcro® ensemble avant le lavage. Laver à l'eau froide et sécher en machine à faible température, ou en plein air.

ÉTAPE 8

Fixer le harnais au siège comme illustré. Saisir et tirer les sangles pour confirmer que le harnais est correctement accroché au siège aux deux points d'attache supérieurs ainsi qu'au point d'attache inférieur.

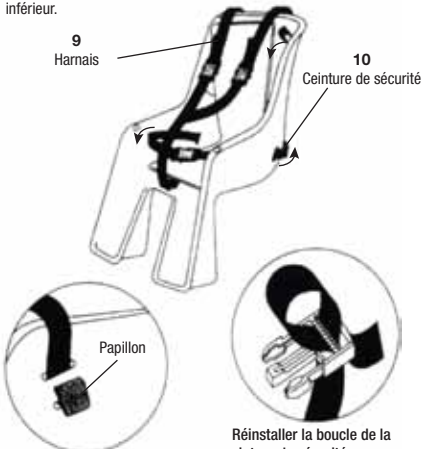

Arrière du siège :
le papillon s'ouvre pour accrocher la sangle sur le siège

Réinstaller la boucle de la ceinture de sécurité, comme indiqué ci-dessus, pour assurer un montage correct. Tirer la courroie en vérifiant à ce qu'elle se verrouille.

Retirer l'extrémité mâle de la boucle à dégagement rapide et faire passer la ceinture de sécurité par les fentes déjà utilisées à l'étape 7. Réinstaller l'extrémité mâle de la boucle à dégagement rapide et tirer sur la sangle pour confirmer qu'elle se bloque dans la boucle.

ÉTAPE 9

Pousser la barre de retenue dans les trous du siège. La barre de retenue peut être enlevée en serrant les onglets et en poussant vers le haut.



ÉTAPE 10

Peler le papier protecteur du ruban adhésif et fixer le réflecteur sur la zone lisse au dos du siège. Appuyer fermement en place pour assurer une bonne adhérence.

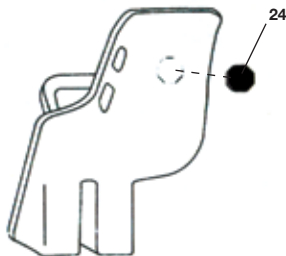

Vérifier une deuxième fois que toutes les fixations sont bien serrées.

L'ASSEMBLAGE EST TERMINÉ

VELCRO® est une marque déposée (enregistrée au bureau américain des brevets). Propriété de VELCRO USA Inc. pour les fermetures auto-agrippantes.

SILLA INFANTIL PARA BICICLETA

MANUAL DE INSTRUCCIONES



HERRAMIENTAS NECESARIAS PARA EL ENSAMBLAJE

1. Llave ajustable

NOTA: para facilitar el ensamblaje, todos los herrajes en este manual de instrucciones se muestran en su tamaño verdadero. Coloque los herrajes contra los dibujos para asegurar que se utiliza la pieza correcta.

IMPORTANTE INFORMACIÓN DE SEGURIDAD

ADVERTENCIA: el hecho de no seguir cada una de estas instrucciones puede dar como resultado lesiones para su niño/a.

1. Lea todas las instrucciones antes de ensamblar o usar la silla infantil para bicicleta Cocoon 300 Bicycle Child Carrier.
2. Para obtener un ajuste firme pero cómodo asegúrese que las hebillas de desenganche rápido Quick-Release se enganchen correctamente y que las correas estén correctamente ajustadas. Compruebe la holgura en los hombros al tirar de las correas a la altura del pecho de su infante. No se deben separar más de 12,7 mm (1 pulgada).
3. En caso que la silla infantil se involucre en un accidente, verifique que funcione correctamente antes de volver a usarla. Revise si tiene daños estructurales y reemplace la silla infantil en caso de estar dañada.

PRECAUCIONES

1. Únicamente niños que puedan mantener recta la cabeza mientras utilizan un casco para bicicleta (aproximadamente un (1) año de edad) y que no pesen más de 18 kg (40 lb) deben ser pasajeros en una silla infantil.
2. Asegúrese que la bicicleta se mantenga estable y bajo control al subir y bajar al/a niño/a de la silla infantil.
3. El peso del niño/a en la silla infantil afectará la estabilidad de la bicicleta.
4. El/la niño/a siempre debe traer puesto un casco para bicicleta que cumpla con las normas ANSI (Z90.4) y SNELL (B-90).
5. Nunca deje a un/a niño/a solo/a sobre el asiento infantil.
6. Nunca deje al/a niño/a sobre el asiento infantil con la bicicleta apoyada sobre el soporte.
7. El viajero en bicicleta debe evitar calles con demasiado tráfico y el mal tiempo y viajar con extremo cuidado y a velocidad reducida.
8. Al caminar la bicicleta, sostenga la silla infantil con una mano y el manillar con la otra mano.
9. Antes de cada uso verifique que la silla infantil y sus herrajes estén intactos y firmemente asegurados.
10. Asegúrese que la silla infantil no interfiera al pedalear o aplicar los frenos.

DESCRIPCIÓN DE LAS PIEZAS

ITEM#	DESCRIPTION	QUANTITY
1.	Silla	1
2.	Soporte derecho de la silla	1
3.	Soporte izquierdo de la silla	1
4.	Protector de pié	1
5.	Protección de resorte	2
6.	Sujetadores de protector de pié	3
7.	Cojín de la silla	1
8.	Barra asidera	1
9.	Arnés para hombros	1
10.	Cinturón ventral	1
11.	Soporte en U	1
12.	Soporte corto inferior	2

PASO 1

Fije los soportes izquierdo y derecho a la parte inferior de la silla plástica mediante el uso de cuatro Pernos de cabeza redonda y cuello cuadrado de 6 mm x 30 mm, cuatro tuercas Nylock de 6 mm y cuatro Arandelas partidas de seguridad de 6 mm.

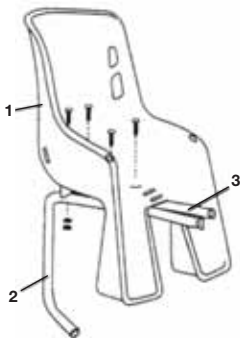

MATERIAL NECESARIO PARA EL PASO 1



ITEM #16
Perno de cabeza redonda y cuello cuadrado de 6mm x 30mm



ITEM #17
Tuerca Nylock de 6mm



ITEM #18
Arandela partida de seguridad de 6mm

ITEM#	DESCRIPTION	QUANTITY
13.	Soporte largo inferior	2
14.	Tubo separador	1
15.	Protector plástico de rosca	2
16.	Perno de cabeza redonda y cuello cuadrado de 6mm x 30mm	4
17.	Tuerca Nylock de 6mm	4
18.	Arandela partida de seguridad de 6mm	4
19.	Perno de cabeza redonda y cuello cuadrado de 8mm x 30mm	4
20.	Perno hexagonal de 8mm x 58mm	2
21.	Tuerca Nylock de 8mm	6
22.	Arandela partida de seguridad de 8mm	6
23.	Protector vinílico de pintura	4
24.	Reflector rojo con cinta adhesiva	1

PASO 2

Fije los Soportes largos inferiores a la parte inferior de los soportes de la silla mediante el uso de dos Pernos de cabeza redonda y cuello cuadrado de 8 mm x 30 mm, dos Arandelas partidas de seguridad de 8 mm, y dos Tuercas Nylock de 8 mm. Cerciérese que las cabezas de los pernos estén dirigidas hacia fuera y que las arandelas de seguridad se encierran en su lugar tal como se muestra.

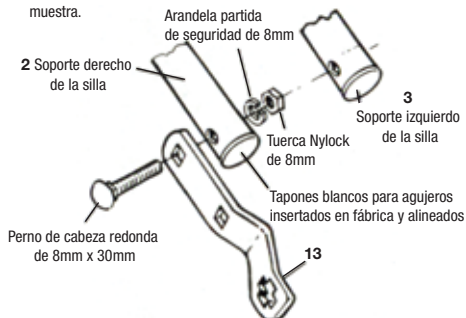

MATERIAL NECESARIO PARA EL PASO 2



ITEM #19
Perno de cabeza redonda y cuello cuadrado de 8mm x 30mm



ITEM #20
Tuerca Nylock de 8mm



ITEM #21
Arandela partida de seguridad de 8mm

PASO 3

Retire el perno de la abrazadera de la tija del asiento de su bicicleta. Fije el soporte en U mediante el uso de Perno hexagonal de 8 mm x 58 mm, Arandela partida de seguridad de 8 mm y Tuerca Nylock de 8 mm.

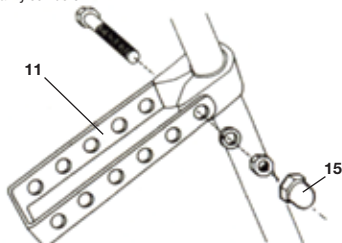

MATERIAL NECESARIO PARA LOS PASOS 3, 4 Y 5

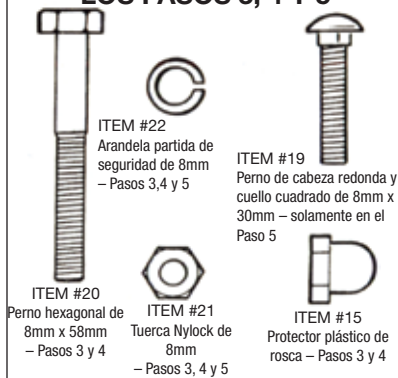

PASO 4

Coloque los soportes derecho e izquierdo de la silla en ambos lados del soporte en U. Inserte el tubo separador y fíjelo mediante el uso de Perno hexagonal de 8 mm x 58 mm, Arandela partida de seguridad de 8 mm y Tuerca Nylock de 8 mm. Apriete con la mano en este momento.

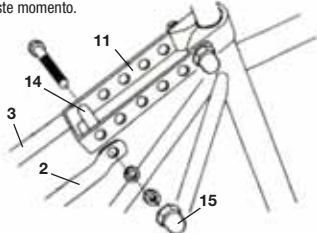

PASO 5

Conecte los soportes largos inferiores al soporte trasero de la bicicleta al deslizar los protectores vinílicos de pintura sobre todos los cuatro soportes para luego insertar el soporte corto inferior en el extremo ranurado del soporte largo inferior girándolo hasta quedar en posición. Inserte Perno de cabeza redonda y cuello cuadrado de 8 mm x 30 mm y sujételo con Arandela partida de seguridad de 8 mm y Tuerca Nylock de 8 mm.

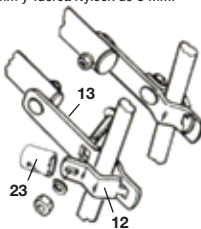

NOTA: la silla infantil debe estar en posición horizontal al ser instalada. Se proporcionan varios orificios de ajuste en el soporte en U, los cuales le permiten a usted superar todas las obstrucciones y nivelar la silla. Apriete firmemente todos los implementos de sujeción. Coloque el protector plástico de rosca (ítem #15) sobre los Pernos hexagonal de 8 mm x 58 mm utilizados en los Pasos 3 y 4.

PASO 6

Retire el Protector de pie, las Protecciones de resorte y los Sujetadores de protector de pie de la hoja plástica. Instale el protector de pie al envolverlo sobre la parte superior de los soportes izquierdo y derecho de la silla y metiéndolo bajo el borde delantero de la silla. Fije el protector de pie al cuadro de la bicicleta al insertar los sujetadores a través de ranuras en el protector de pie y alrededor del cuadro de la bicicleta. Si la bicicleta tiene resortes expuestos, enrolle los protectores de resorte alrededor de los resortes.

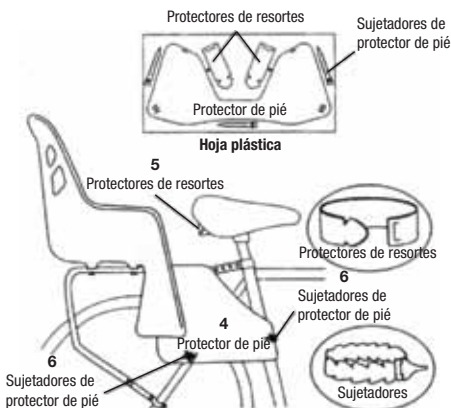

PASO 7

Coloque el cojín en la silla e inserte las correas de gancho y lazo VELCRO® a través de los agujeros inferiores del cinturón ventral en la silla. Asegure las correas de VELCRO® atrás de la silla.

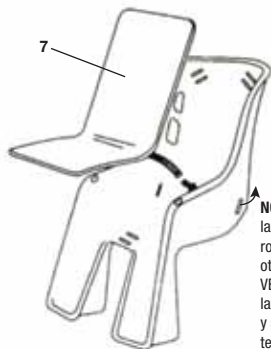

NOTA: el cojín se puede lavar en lavadora de ropa. Pegue una contra otra las correas de VELCRO® antes de lavar. Lave en agua fría y seque a baja temperatura o al sol.

PASO 8

Instale el arnés de hombros en la silla tal como se muestra. Tome las correas y tire para confirmar que el arnés esté correctamente anclado en la silla tanto en los sitios superiores como en el sitio central inferior.

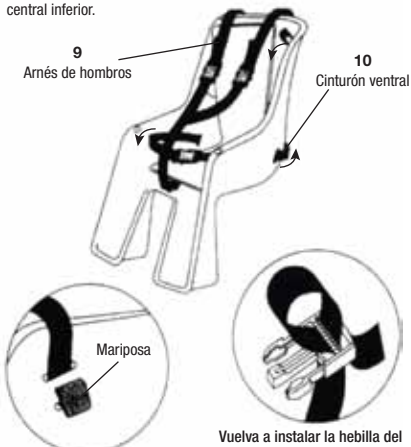

Parte posterior de la silla – la mariposa se abre para anclar la correa en la silla

Vuelva a instalar la hebilla del cinturón ventral tal como se muestra arriba para asegurar un ensamblaje correcto. Tire de la correa para asegurarse que se traba correctamente.

Retire el extremo macho de la hebilla de desenganche rápido e inserte el cinturón ventral a través de las mismas ranuras utilizadas en el Paso 7. Vuelva a instalar el extremo macho de la hebilla de desenganche rápido y tire de la correa para confirmar que la correa se traba en la hebilla.

PASO 9

Empuje la barra asidera en los agujeros en la silla. La barra asidera se puede retirar al apretar las pestañas una contra otra y empujar hacia arriba.



PASO 10

Despegue el protector de la cinta adhesiva y adhiera el reflector al área no texturizada en la parte posterior de la silla. Presione firmemente en el sitio para asegurar una buena adherencia.

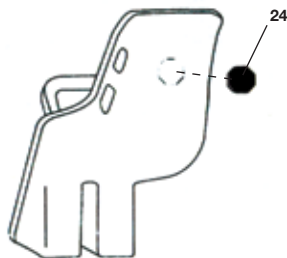

Verifique dos veces para asegurarse que todos los sujetadores estén firmemente apretados.

SE HA COMPLETADO EL ENSAMBLAJE

VELCRO® es marca comercial (registrada en la Oficina de Patentes de los EE.UU.). Propiedad de VELCRO USA Inc. para sujetadores de gancho y lazo.

11.12 Instruction Manual # 1000019572

7016050 / 7016051

WWW.THEBELLGARAGE.COM

© 2012 Bell Sports, Inc. / 1-800-456-BELL
1924 County Road 3000 North / Rantoul, IL 61866 USA
Printed in China / Imprimé en Chine / Impreso en China

